

Møllekoden



Møllekoden er en kode, som er delt op i 2 dele. Den ene del er verdens- hjørnerne og den anden er en "mølle". Ved hjælp af verdenshjørnerne, kan du finde ud af, hvilke bogstaver det skal give. Bogstaverne står indeni "møllen".

Hvordan løser jeg en Møllekode?

Møllekoden er let at lære, da den ret hurtigt giver mening. Du får en kode, som består af to ting; hvilket verdenshjørne du skal kigge efter, samt hvor mange pladser fra midten, det ønskede bogstav befinder sig.

F.eks. kunne koden lyde sådan: V1, NØ3 og NV3.

Første kode lyder: **V1**. Du skal dermed kigge mod vest og gå en ud.

Her finder du får bogstavet **B** (Grøn pil), som er det første bogstav.

Næste kode lyder **NØ3**, så nu skal du finde Nord/ Øst og gå 3 cirkler ud.

Her finder du bogstavet **U** (Rød pil), som er det næste bogstav.

Næste kode lyder **NV3**, så nu skal du finde Nord/ Vest og gå 3 cirkler ud.

Her finder du bogstavet **S** (Gule pil), som er det næste bogstav.

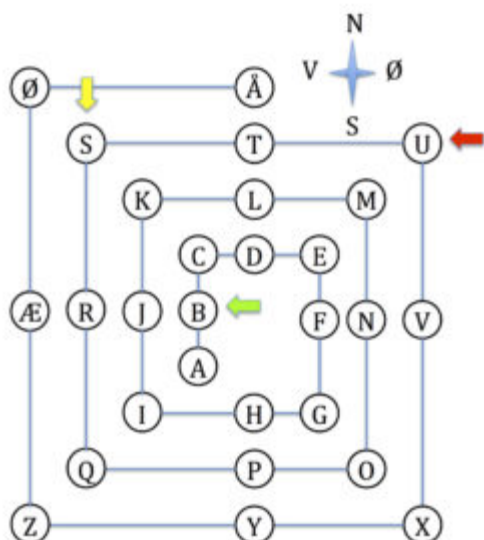

Koden du nu har fundet frem til er: **Bus**